

obie

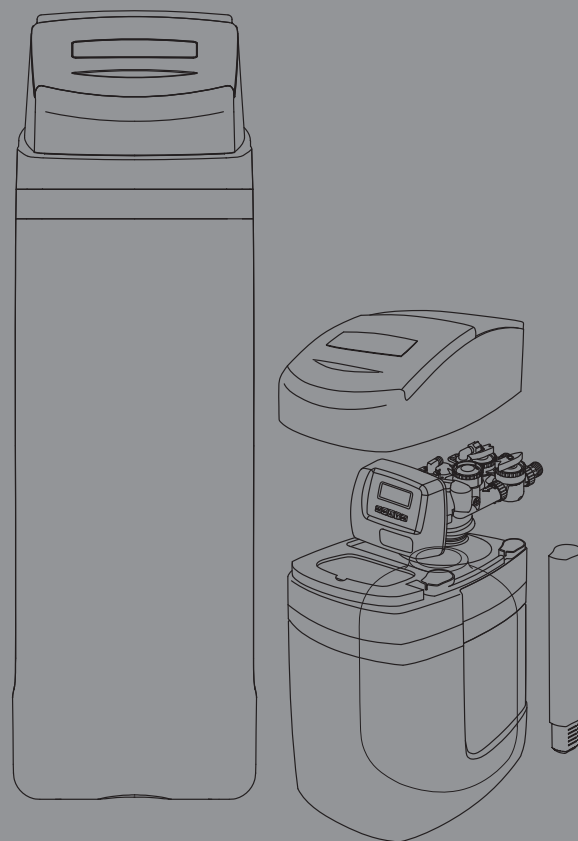

軟水機

1"/1.5"/2" 說明書

流量型/時間型

目錄

按鈕操作介紹	3
流量型設定 A 時間設定	5
B 控制閥功能	5
C 控制閥模式	6
D 再生模式	10
時間型設定 A 時間設定	12
B 控制閥功能	12
C 控制閥模式	13
D 再生模式	15
配件介紹	18
常見故障 / 排除	20



流量型

第⑤頁~第⑩頁

流量型

A 時間設定

- 按『時間 clock』鍵，調整時間
- 螢幕閃爍『小時數字』
- 按『△▽上下』鍵，調整現在時段
- 按『確定 NEXT』鍵，進入『分鐘數字』設定
(若想直接跳到『分鐘數字』設定，略過『△▽上下』鍵，直接按『確定 NEXT』鍵，即可換『分鐘數字』閃爍)
- 螢幕閃爍『分鐘數字』
- 按『△▽上下』鍵，調整現在時段
- 按『確定 NEXT』鍵，結束回主畫面

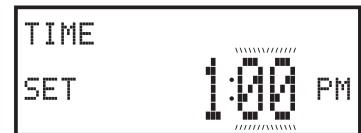
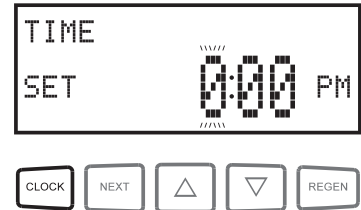

B 控制閥功能

- 同時按壓『NEXT 和 ▽ 向下』鍵約 5 秒
- 請注意上方閃爍文字
- 代表進入『軟化或砂濾模式』
- 按『△▽上下』鍵，選擇『溼式儲鹽順向再生軟水器 SOFTENING DN POST』 → →
- 再同時按壓『NEXT 和 ▽ 向下』鍵約 5 秒
- 注意上方文字顯示『控制閥管徑大小 VALVE TYPE』
- 按『△▽上下』鍵，選擇
 - 1.0
 - 1.25
 - 1.5
 - 2.0
 - 1.0T(WS1 選 1.0 / WS1.5 選 1.5 / WS2 選 2.0)

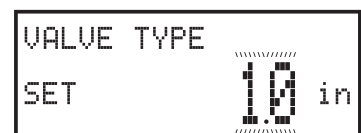
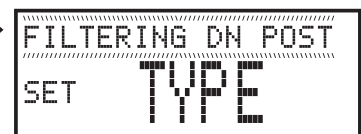

- 其中一種設定後
- 按『確定 NEXT』鍵，進入下一步

- 注意下方文字顯示『控制閥主要應用模式 ALT MAV』
- 按『△▽上下』鍵，選擇『OFF』後
- 按『確定 NEXT』鍵，進入下一步



- 注意下方文字顯示『控制閥附加應用模式 AUX MAV』
- 按『△▽上下』鍵，選擇『OFF』後
- 按『確定 NEXT』鍵，進入下一步

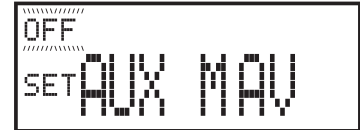

- 注意上方文字顯示『外部控制模式 AUXILIARY INPUT』
- 按『△▽上下』鍵，選擇『OFF』後
- 按『確定 NEXT』鍵，進入下一步

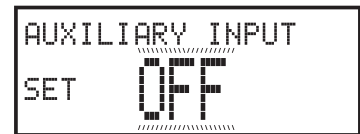

- 注意上方文字顯示『鹽桶補水模式 FILL UNITS』
- min **時間制**
- kg **重量制**
- 按『△▽上下』鍵，選擇『分鐘長度 min』後
- 按『確定 NEXT』鍵，結束回主畫面



C 控制閥模式

- 同時按壓『NEXT 和 ▽ 向下』鍵約 5 秒

- 進入『軟化或砂濾模式』設定
- 按『△▽上下』鍵，選擇

『溼式儲鹽順向再生軟水器 SOFTENING DN POST』 → →

- 按『確定 NEXT』鍵，進入下一步

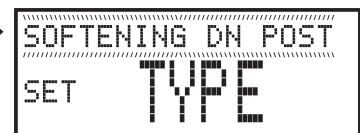

- 進入『第一次反洗 BACKWASH TIME』
時間設定
- 確認螢幕下方『時間』數字閃爍
- 請按『△▽上下』鍵調整反洗時間
- 建議反洗時間為 8 分鐘 (可設定範圍 1-120 分鐘)
- 完成後，按『確定 NEXT』鍵，進入下一步

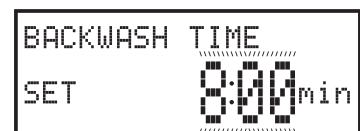

- 進入『吸鹽水 DRAW TIME』時間設定
- 確認螢幕下方『時間』數字閃爍
- 請按『△▽上下』鍵，調整反洗時間
- 建議反洗時間為 60 分鐘（可設定範圍 1-180 分鐘）
- 完成後，按『確定 NEXT』鍵，進入下一步

DRAW TIME
SET 6000 min

- 進入『第二次反洗 BACKWASH TIME』時間設定
- 確認螢幕下方『時間』數字閃爍
- 請按『△▽上下』鍵調整反洗時間
- 建議反洗時間為 6 分鐘（可設定範圍 1-120 分鐘）
- 完成後，按『確定 NEXT』鍵，進入下一步

BACKWASH TIME
SET 6:00 min

- 進入『壓床正洗 RINSE TIME』時間設定
- 確認螢幕下方『時間』數字閃爍
- 請按『△▽上下』鍵調整正洗時間
- 建議正洗時間為 6 分鐘（可設定範圍 1-120 分鐘）
- 完成後，按『確定 NEXT』鍵，進入下一步

RINSE TIME
SET 6:00 min

- 進入『鹽桶補水 FILL』時間設定
- 確認螢幕下方『時間』數字閃爍
- 請按『△▽上下』鍵，調整補水時間
- 依現場情況設定所需時間（可設定範圍 1-99 分鐘）
- 完成後，按『確定 NEXT』鍵，進入下一步

FILL TIME
SET 60 min

- 進入『設定樹脂量 SOFTENING CAPACITY』數值設定
- 確認螢幕下方『○.○○kg』數字閃爍
- 請按『△▽上下』鍵，輸入數字
1包樹脂輸入1.00kg
2包樹脂輸入2.00kg...依此類推
- 完成後，按『確定 NEXT』鍵，進入下一步

SOFTENING CAPACITY
SET 000 kg

- 注意上方文字顯示『生產軟水水量 M³ CAPACITY』
- 注意下方閃爍文字
- 按『△▽上下』鍵，選擇『自動計算 AUTO』後
- 按『確定 NEXT』鍵，進入下一步

M³ CAPACITY
SET AUTO

- 注意下方文字顯示『再生啟動模式 TYPE』
- 請注意上方跑馬燈文字
- 按『△▽上下』鍵
- 『DELAYED REGENERATION』

適合 **1** 流量到時，延遲至預設時間點
啟動再生

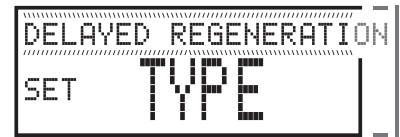

- 『DELAYED+IMMEDIATE REGENERATION』
- 適合 **2** 流量到時，自動偵測在無用水狀態
10 分鐘後，啟動再生

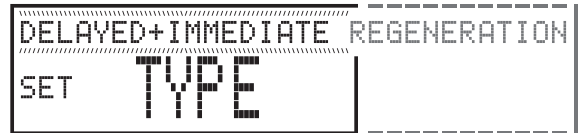

- 『IMMEDIATE REGENERATION』
- 適合 **3** 流量到時，立即啟動再生

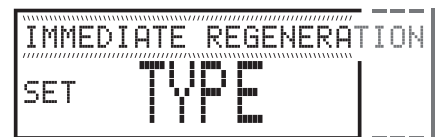

- 按『△▽上下』鍵，選擇需要的設定後
- 按『確定 NEXT』鍵，進入下一步

注意

- 跑馬燈文字移動快速，每次按『△▽上下』鍵後，會顯示其選單跑馬燈文字，受限螢幕寬度，會不斷循環該選單文字跑馬燈；若要其他選單，請按『△▽上下』鍵選擇，務必確認整串跑馬燈文字，為『確認選項』後再按『確定 NEXT』鍵

- 注意下方文字顯示『第 1 繼電器 RELAY 1』
- 請注意上方閃爍文字
- 按『△▽上下』鍵，選擇『OFF』後
- 按『確定 NEXT』鍵，進入下一步



- 注意下方文字顯示『第2繼電器 RELAY 2』
- 請注意上方閃爍文字
- 按『△▽上下』鍵，選擇『OFF』後
- 按『確定 NEXT』鍵，進入下一步



OFF
SET RELAY 2

- 注意上方文字顯示『維護提醒功能 SERVICE ALARM』
- 請注意下方閃爍文字
- 按『△▽上下』鍵，選擇『OFF』後
- 按『確定 NEXT』鍵，結束回主畫面



SERVICE ALARM
SET OFF

D 再生模式

- 同時按壓『NEXT 和 △ 向上』鍵約 5 秒
進入下一步

- 注意上方文字顯示『原水硬度設定 WATER HARDNESS』
- 注意螢幕下方文字閃爍『○○○ppm』
- 再按『△▽上下』鍵，輸入原水硬度數值
- 數值輸入後，按『確定 NEXT』鍵，進入下一步



WATER HARDNESS
SET 350PPM

- 注意上方文字顯示『再生模式 OVERRIDE』
- 28-DAY **28天制**
- 7-DAY **星期制**
- OFF **流量型**
- 按『△▽上下』鍵，選擇『OFF』後
- 按『確定 NEXT』鍵，進入下一步



OVERRIDE
SET OFF

- 注意上方文字顯示『螢幕藍光設定 ENERGY SAVER』
- 按『△▽上下』鍵，螢幕下方文字閃爍『ON』代表5分鐘，無操作行為，鍵盤面板將自動關閉藍光碰觸後，重新啟動藍光功能
- 按『△▽上下』鍵，螢幕下方文字閃爍『OFF』代表螢幕藍光不會關閉
- 按『△▽上下』鍵，選擇需要的設定後
- 按『確定 NEXT』鍵，設定結束回主畫面



注意

- 另有公司資訊設定，在『D再生模式』最後一個步驟（~~~~有標註波浪線條處）請不要按『確定 NEXT』鍵，改成：同時按壓『CLOCK和△向上』鍵約5秒
- 注意螢幕上方閃爍『5555 5555』
- 代表輸入『連絡電話』數字
- 用『△▽上下』鍵，可選擇0~9 數字
() 括號符號
+ - 加減符號
- 輸入完後，按『確定 NEXT』鍵，進入下一步
- 注意螢幕下方閃爍『_下底線』
- 代表輸入『公司名稱』
- 用『△▽上下』鍵，可選擇A~Z 大寫英文
a~z 小寫英文
0~9 數字
- 文字輸入完後，按『確定 NEXT』鍵
- 輸入2次『_下底線』
- 再按『確定 NEXT』鍵，回主畫面，代表設定結束

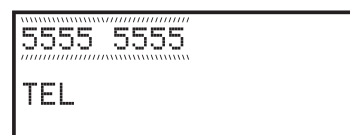



時間型

第⑫頁~第⑰頁

時間型

A 時間設定

- 按『時間 clock』鍵，調整時間
- 螢幕閃爍『小時數字』
- 按『△▽上下』鍵，調整現在時段
- 按『確定 NEXT』鍵，進入『分鐘數字』設定
(若想直接跳到『分鐘數字』設定，略過『△▽上下』鍵，直接按『確定 NEXT』鍵，即可換『分鐘數字』閃爍)
- 螢幕閃爍『分鐘數字』
- 按『△▽上下』鍵，調整現在時段
- 按『確定 NEXT』鍵，結束回主畫面

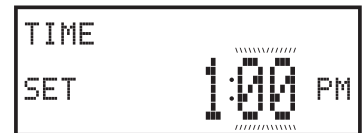
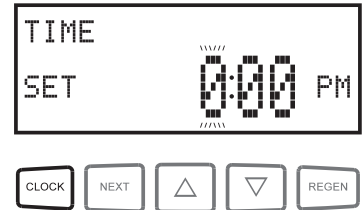

B 控制閥功能

- 同時按壓『NEXT 和 ▽ 向下』鍵約 5 秒
- 請注意上方閃爍文字
- 代表進入『軟化或砂濾模式』
- 按『△▽上下』鍵，選擇『溼式儲鹽順向再生軟水器 SOFTENING DN POST』 → →
- 再同時按壓『NEXT 和 ▽ 向下』鍵約 5 秒
- 注意上方文字顯示『控制閥管徑大小 VALVE TYPE』
- 按『△▽上下』鍵，選擇
 - 1.0
 - 1.25
 - 1.5
 - 2.0
 - 1.0T(WS1 選 1.0 / WS1.5 選 1.5 / WS2 選 2.0)

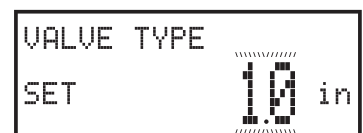
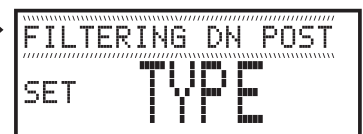

- 其中一種設定後
- 按『確定 NEXT』鍵，進入下一步

- 注意下方文字顯示『控制閥主要應用模式 ALT MAV』
- 按『△▽上下』鍵，選擇『OFF』後
- 按『確定 NEXT』鍵，進入下一步

- 注意下方文字顯示『控制閥附加應用模式 AUX MAV』
- 按『△▽上下』鍵，選擇『OFF』後
- 按『確定 NEXT』鍵，進入下一步

- 注意上方文字顯示『外部控制模式 AUXILIARY INPUT』
- 按『△▽上下』鍵，選擇『OFF』後
- 按『確定 NEXT』鍵，進入下一步

- 注意上方文字顯示『鹽桶補水模式 FILL UNITS』
- min **時間制**
- kg **重量制**
- 按『△▽上下』鍵，選擇『分鐘長度 min』後
- 按『確定 NEXT』鍵，結束回主畫面

```

OFF
-----
SET ALT MAV

```

```

OFF
-----
SET AUX MAV

```

```

AUXILIARY INPUT
-----
SET OFF
-----

```

```

FILL UNITS
-----
SET min
-----

```

C 控制閥模式

- 同時按壓『NEXT 和 ▽ 向下』鍵約 5 秒

- 進入『軟化或砂濾模式』設定
- 按『△▽上下』鍵，選擇『溼式儲鹽順向再生軟水器 SOFTENING DN POST』 →
- 按『確定 NEXT』鍵，進入下一步

- 進入『第一次反洗 BACKWASH TIME』時間設定
- 確認螢幕下方『時間』數字閃爍
- 請按『△▽上下』鍵調整反洗時間
- 建議反洗時間為 8 分鐘 (可設定範圍 1-120 分鐘)
- 完成後，按『確定 NEXT』鍵，進入下一步

```

SOFTENING DN POST
-----
SET TYPE
-----

```

```

BACKWASH TIME
-----
SET 8:00min
-----

```

- 進入『吸鹽水 DRAW TIME』時間設定
- 確認螢幕下方『時間』數字閃爍
- 請按『△▽上下』鍵，調整反洗時間
- 建議反洗時間為 60 分鐘（可設定範圍 1-180 分鐘）
- 完成後，按『確定 NEXT』鍵，進入下一步

DRAW TIME
SET 6000 min

- 進入『第二次反洗 BACKWASH TIME』時間設定
- 確認螢幕下方『時間』數字閃爍
- 請按『△▽上下』鍵調整反洗時間
- 建議反洗時間為 6 分鐘（可設定範圍 1-120 分鐘）
- 完成後，按『確定 NEXT』鍵，進入下一步

BACKWASH TIME
SET 6:00 min

- 進入『壓床正洗 RINSE TIME』時間設定
- 確認螢幕下方『時間』數字閃爍
- 請按『△▽上下』鍵調整正洗時間
- 建議正洗時間為 6 分鐘（可設定範圍 1-120 分鐘）
- 完成後，按『確定 NEXT』鍵，進入下一步

RINSE TIME
SET 6:00 min

- 進入『鹽桶補水 FILL』時間設定
- 確認螢幕下方『時間』數字閃爍
- 請按『△▽上下』鍵，調整補水時間
- 依現場情況設定所需時間（可設定範圍 1-99 分鐘）
- 完成後，按『確定 NEXT』鍵，進入下一步

FILL TIME
SET 60 min

- 進入『設定樹脂量 SOFTENING CAPACITY』數值設定
- 確認螢幕下方『○.○○kg』數字閃爍
- 請按『△▽上下』鍵，輸入數字
1包樹脂輸入1.00kg
2包樹脂輸入2.00kg...依此類推
- 完成後，按『確定 NEXT』鍵，進入下一步

SOFTENING CAPACITY
SET 0.00 kg

- 注意上方文字顯示『生產軟水水量 M³ CAPACITY』
- 注意下方閃爍文字
- 按『△▽上下』鍵，選擇『OFF』後
- 按『確定 NEXT』鍵，進入下一步

M³ CAPACITY
SET OFF

- 注意下方文字顯示『第1繼電器 RELAY 1』
- 請注意上方閃爍文字
- 按『△▽上下』鍵，選擇『OFF』後
- 按『確定 NEXT』鍵，進入下一步

```

OFF
SET RELAY 1

```

- 注意下方文字顯示『第2繼電器 RELAY 2』
- 請注意上方閃爍文字
- 按『△▽上下』鍵，選擇『OFF』後
- 按『確定 NEXT』鍵，進入下一步

```

OFF
SET RELAY 2

```

- 注意上方文字顯示『維護提醒功能 SERVICE ALARM』
- 請注意下方閃爍文字
- 按『△▽上下』鍵，選擇『OFF』後
- 按『確定 NEXT』鍵，結束回主畫面

```

SERVICE ALARM
SET OFF

```

D 再生模式

- 同時按壓『NEXT 和 △ 向上』鍵約5秒
進入下一步
- 注意上方文字顯示『再生模式 OVERRIDE』
- 28-DAY **28天制**
- 7-DAY **星期制**
- OFF **流量型**
- 按『△▽上下』鍵，選擇『7-DAY』後
- 按『確定 NEXT』鍵，進入下一步

```

OVERRIDE
SET 7-DAY

```

- 注意上方文字顯示『今天星期幾 DAY』
- 請注意下方閃爍文字
 - 『星期一 MON』
 - 『星期二 TUE』
 - 『星期三 WED』
 - 『星期四 THU』
 - 『星期五 FRI』
 - 『星期六 SAT』
 - 『星期天 SUN』
- 按『△▽上下』鍵，選擇『今天星期幾』後
- 按『確定 NEXT』鍵，進入下一步



- 注意螢幕左上方顯示『星期一 MONDAY』
- 螢幕下方文字閃爍『再生或非再生』2種選擇
- 1『OFF』代表此日『不再生』
- 2『REGEN』代表此日『要再生』
- 按『△▽上下』鍵，選擇『再生或非再生』後
- 按『確定 NEXT』鍵，進入下一天



依此類推

星期一 MONDAY
 星期二 TUESDAY
 星期三 WEDNESDAY
 星期四 THURSDAY
 星期五 FRIDAY
 星期六 SATURDAY
 星期天 SUNDAY

- 直到週一～週日7天全部選擇鎖定完畢後
- 按『確定 NEXT』鍵，進入下一步

- 注意上方文字顯示『再生時間 REGENERATION TIME』
- 注意下方文字閃爍『○:○○AM』
- 閃爍『小時』
- 按『△▽上下』鍵，輸入再生時間
- 確認後按『確定 NEXT』鍵，換『分鐘』閃爍
- 閃爍『分鐘』
- 按『△▽上下』鍵，輸入再生時間
- 再按『確定 NEXT』鍵，進入『節能模式』選擇

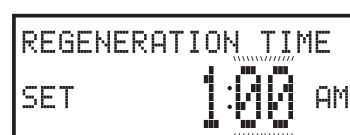

- 注意上方文字顯示『螢幕藍光設定 ENERGY SAVER』
- 按『△▽上下』鍵，螢幕下方文字閃爍『ON』代表5分鐘，無操作行為，鍵盤面板將自動關閉藍光碰觸後，重新啟動藍光功能
- 按『△▽上下』鍵，螢幕下方文字閃爍『OFF』代表螢幕藍光不會關閉
- 按『△▽上下』鍵，選擇需要的設定後
- 按『確定 NEXT』鍵，設定結束回主畫面



注意

- 另有公司資訊設定，在『D再生模式』最後一個步驟（~~~~有標註波浪線條處）請不要按『確定 NEXT』鍵，改成：同時按壓『CLOCK和△向上』鍵約5秒
- 注意螢幕上方閃爍『5555 5555』
- 代表輸入『連絡電話』數字
- 用『△▽上下』鍵，可選擇0~9數字
() 括號符號
+ - 加減符號
- 輸入完後，按『確定 NEXT』鍵，進入下一步
- 注意螢幕下方閃爍『_下底線』
- 代表輸入『公司名稱』
- 用『△▽上下』鍵，可選擇A~Z大寫英文
a~z小寫英文
0~9數字
- 文字輸入完後，按『確定 NEXT』鍵
- 輸入2次『_下底線』
- 再按『確定 NEXT』鍵，回主畫面，代表設定結束

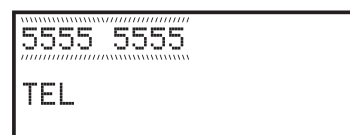

配件介紹

旁通閥進出水口套件

為控制進水及出水的主要套件；銜接於旁通閥後

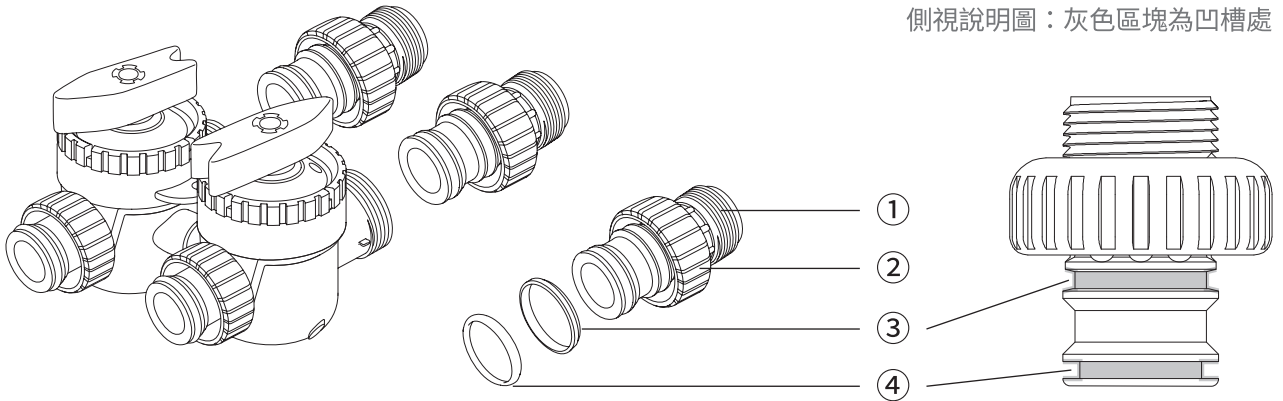

零件詳細：①直接頭 ②由令 ③白色固定環 ④黑色O形環（數量各2個）

使用方式：將②由令套入①直接頭卡榫處，將③固定環套入①直接頭第2個凹槽處，再把④ O形環套入第1個凹槽處，組裝完成後將進出水口套件直接插入旁通閥進出水口後，將由令轉緊即可。

注意事項：確保將固定環、O形環安裝至正確位置，插入至旁通閥後，將②由令轉緊至無法旋轉即可，切勿過度轉緊，造成②由令斷裂。

①直接頭可搖動，為防震設計，勿再用②由令轉緊。

旁通閥套件

為控制進水旁通的主要套件，可在系統維修時穩定供水

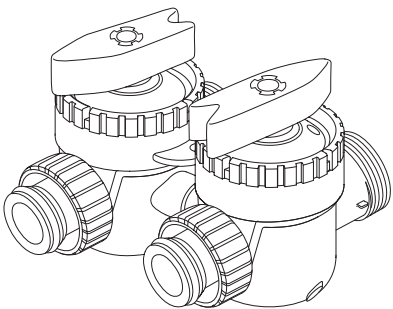

零件詳細：①旁通閥（數量1組）

使用方式：正常運行時，兩個紅色箭頭旋鈕方向與進出水口平行（呈現 11 樣式）；如果兩個旋鈕成一字，則開啟旁通模式，直接供應原水。

注意事項：確認紅色箭頭旋鈕方向一致，旁通閥安裝至正確位置，並將由令轉緊至無法旋轉即可，切勿過度轉緊，造成②由令斷裂。

排水套件

為排放廢水的主要套件，將原水殘餘雜質排放出去

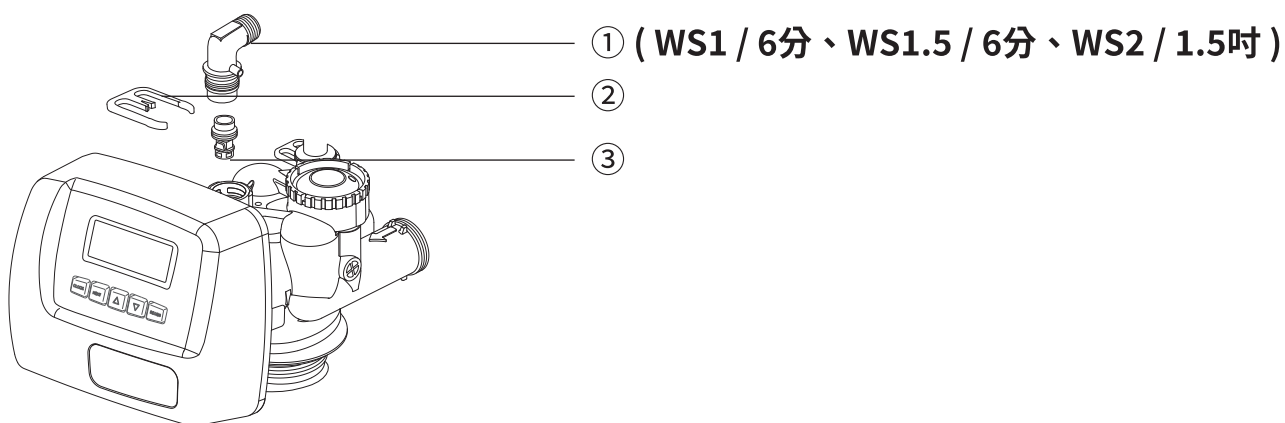

零件詳細：①排水彎頭 ② 固定插銷 ③排水限制器

使用方式：確認③排水限制器有完整插入至①排水彎頭底部，並將②固定插銷固定至控制閥基座上；排水管確實連接至排水孔。

注意事項：若遇無法執行排水或排水效率低，請將排水套件卸除，檢查各部件是否有異物阻擋，並將異物清除排出。

常見故障 / 排除

故障情形	故障原因	故障排除方式
面板未顯示	電源線未連接完全 面板或變壓器故障	確認電源線確實連結至PC板 更換面板或變壓器
流量未顯示	旁通閥開啟 流量計未連接正確 流量計或面板故障	將旁通閥開啟至供水位置 將流量計連接至正確位置 更換流量計或面板
再生程序啟動時間錯誤	斷電時間過長 時間設定錯誤 再生時間設定錯誤	請重新設定時間 請重新設定時間 請重新設定再生時間點
機器無法供應軟水	旁通閥開啟 樹脂交換能力耗盡 流量計未完整運行 進水原水水質變化 無再生或效率低	請檢查旁通閥是否關閉 請更換全新樹脂 檢查流量計是否正常運行 請重新進行參數設定 請檢查是否確實加入再生劑
無法手動開啟再生程序	齒輪或驅動器損壞 活塞杆故障	更換齒輪或驅動器 更換活塞杆
系統軟水出現鹹味	進水壓力過低 排水限制器阻塞	檢查進水壓力是否足夠 檢查管線排除阻塞情形
其他	顯示螢幕出現Error	請按操作說明重新設定， 並與特約經銷商聯繫